

Soluzione Innovativa per Ridurre i Tempi di Lavoro!

TISIN-R
coating

Frese Conico/Sferiche a Doppio Raggio

Ideali per Lavorazioni con Macchine a 5 Assi

4&6CTDB

- Fresa per acciai Legati, Ghise e Materiali non Ferrosi
- Il nuovo rivestimento TISIN-R incrementa la resistenza all'usura e riduce lo stress sui taglienti in varie applicazioni.
- Fresa per lavorazioni di particolari speciali su centri di lavoro multiassi come produzione di giranti, blisk, profilatura di pneumatici, palette per turbine ecc.
- Adatta sia per lavorazioni di sgrossatura che finitura, utilizzando così un solo utensile.

R laterale

R di testa

Il valore di ae è lo stesso in entrambe le lavorazioni

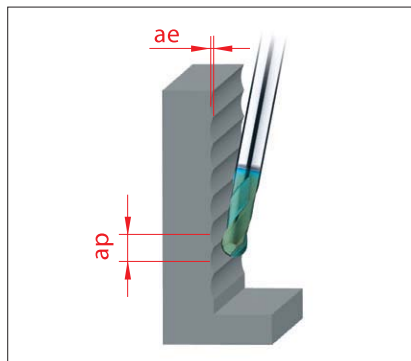

Sferica Standard

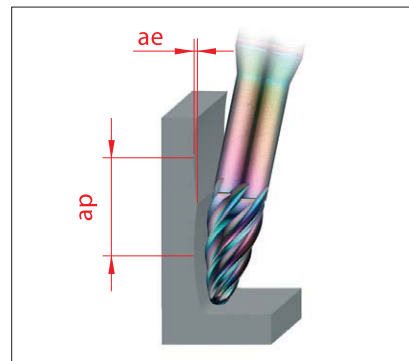

6CTDB

- La geometria della nuova fresa 6CTDB consente di incrementare notevolmente la profondità (ap) durante lavorazioni con macchine a 5 assi, quindi il tempo di lavorazione è inferiore, inoltre un minor numero di incrementi in ap ha meno urti di lavorazione, offrendo un vantaggio per la finitura.
- Fresa adatta a lavorazioni in alta velocità.